

**VOLANT
207**



**PEUGEOT
SPORT**

NOTE TECHNIQUE 2010 NUMERO 3



**COMPLETE LES NOTES ET
NOTICES PRECEDENTES**

207 RC
Rallye

31 Mai 2010

RAPPELS DE LA DEFINITION DE MONTAGE:

TRAIN ARRIERE – suspension terre / asphalte:

Les butées de talonnages arrière d'origine, de type à bagues blanches de longueurs $L=74\text{mm}$, repère (7) sur le croquis ci-dessous, réf. 5166 80, sont obligatoires sur terre et asphalte. Aucun autre type ne sera toléré.

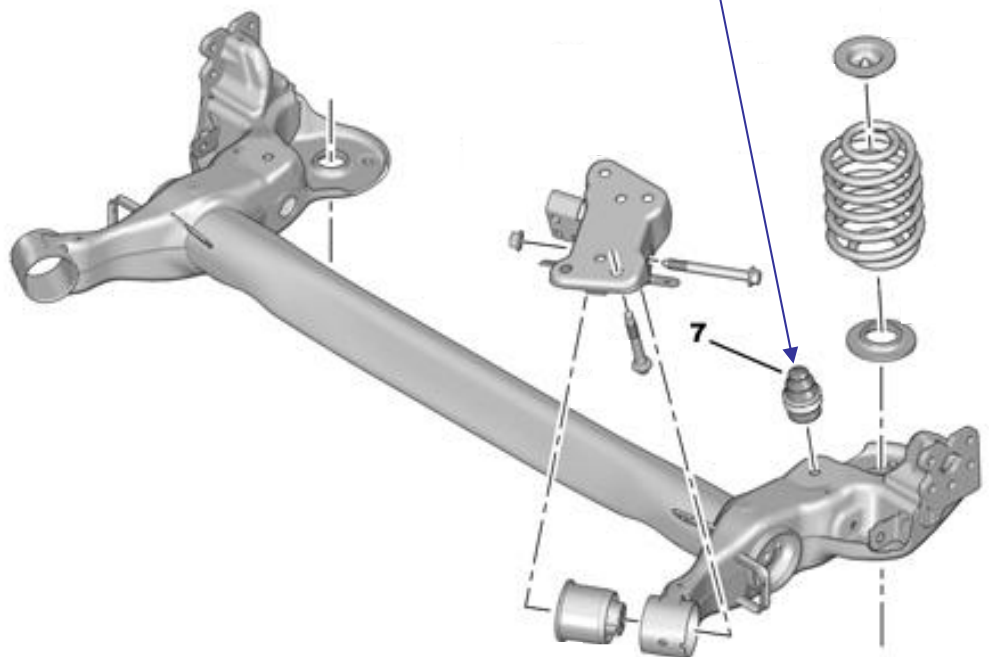

CONSEILS DE MONTAGE:

ENVIRONNEMENT BOITE DE VITESSES – commande / embrayage:

L'embrayage (volant/disque/mécanisme) est à contrôler tous les 400 km d'épreuves spéciales (tous les 2 rallyes environs). La côte d'épaisseur du disque neuf est de 7,2 mm, et la côte minimum du disque usé est de 6 mm: 0,6 mm d'usure de chaque côté: avec une marge avant les rivets.



Sens de montage du disque: grand épaulement côté volant moteur et moyeu riveté côté mécanisme.



Jean-Charles FLATTIN - Attaché Technique 207 RC Rallye - PEUGEOT SPORT
Fixe : +33 1 30 70 21 43 - Mobile : +33 6 60 32 03 59 - Fax : +33 1 30 70 22 35
Courriel : jeancharles.flattin@mpsa.com



PEUGEOT
SPORT

3, rue Marcel Dassault – B.P.68 – 78143 Vélizy Cedex
Tél. + 33 (0)1 30 70 22 22 – Fax + 33 (0)1 30 70 23 32
www.peugeotsport-racingshop.com